

EMPOTRADO LED INT. BLANCO 12W

Ficha Técnica

LED
concept®



Descripción:

Luminario con tecnología LED y driver integrado, ideal para sustitución de empotrados con bote integrado, apto para uso en entornos interiores, resistente a la corrosión. De fácil instalación; esmaltado en color blanco.

Características Eléctricas:

Código:	EM01265BIW / EM01241RBC
Potencia:	12W
Tensión:	120-277V~50/60Hz
Ángulo de apertura:	120°
Temperatura de trabajo:	-20°C a 40°C
Atenuable:	No

Características Lumínicas:

Código:	EM01265BIW / EM01241RBC
Temperatura de color:	6500K / 4100K
Flujo luminoso:	1,000LM / 960LM
Vida útil:	40,000 Hrs

EMPOTRADO LED INT. BLANCO 12W

Ficha Técnica

Dimensiones:

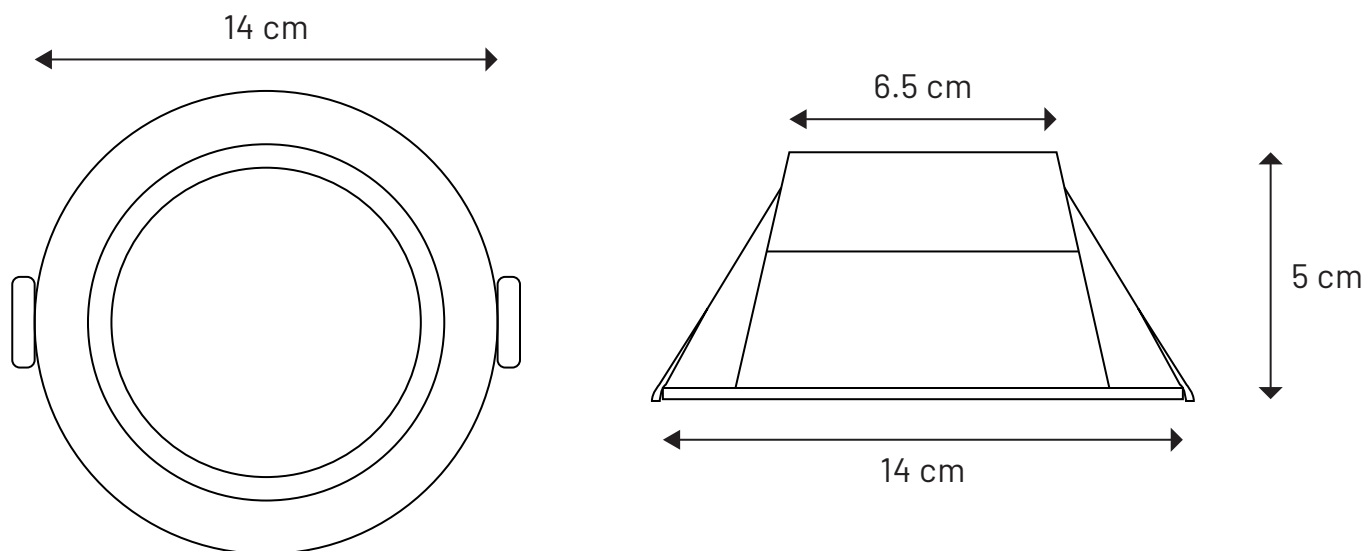

Características Físicas:

Colores:	Blanco
Montaje:	Empotrar
Difusor:	Opalino
Material:	Aluminio

Complementos:

Piezas por caja:	50 pz
Peso por caja:	9 Kg
Medidas por caja (cm):	30 x 31 x 75
Garantía:	2 años

Aplicaciones:

